



SYNERGISTIC
RESEARCH
NEVER COMPROMISE

PHT

取扱説明書

2024年11月版

はじめに

PHTには黒色、緑色の2つのPHTが入っています。



各モデルの特徴

Black

より立体的な音場を表現したい場合に最適です。

Green

より楽器のフォーカスを締めたい時や、音楽の透明感を上げたい場合に最適です。

取付方法

PHT を取り付ける際は、付属のミュージアムボンドを少量ちぎってご使用ください。付属のミュージアムボンドは博物館でも使用できる程の物質安定性を兼ね備えており、ヘッドシェルやカートリッジ本体に接着跡を残しません。

1.

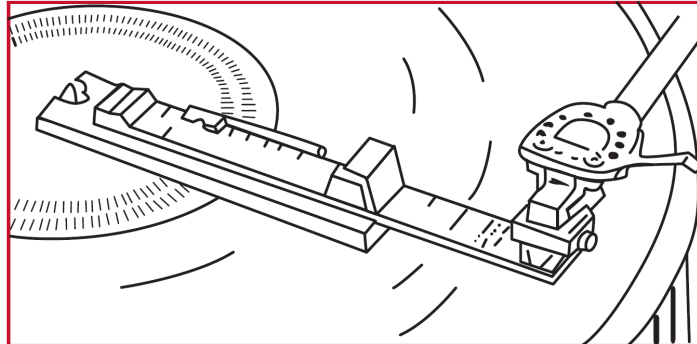

まずは PHT を取り付ける前に、アジマス、VTA、VTF 等カートリッジ調整の際確認を行ってください。

2.

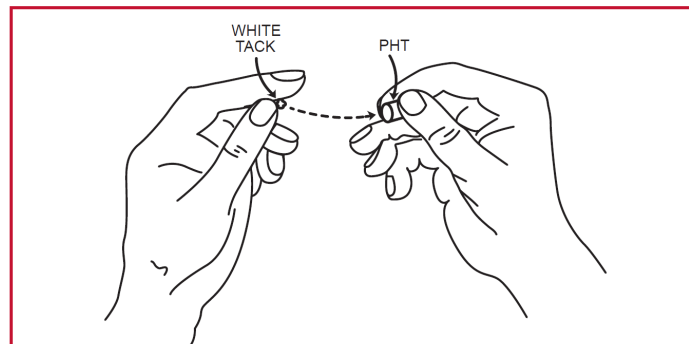

少量のミュージアムボンドをちぎり、PHT の裏側に付けます。この際、ミュージアムボンドはできるだけ少ない量をご使用下さい。

3.

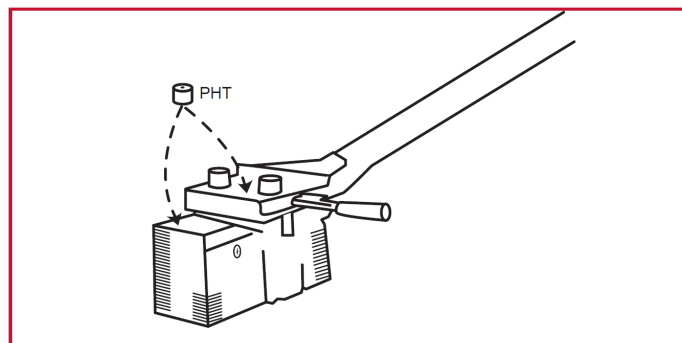

PHT をカートリッジの上もしくはヘッドシェルの上に設置します。

4.

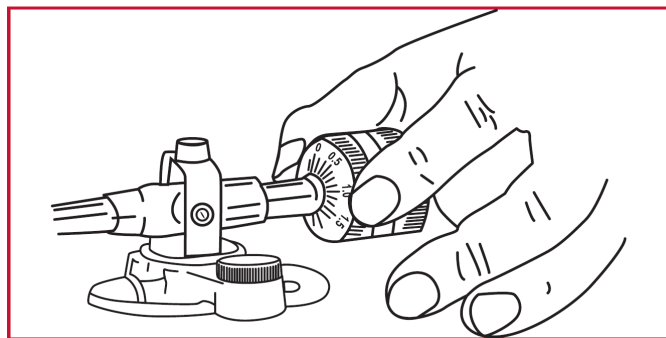

針圧を再調整し、セット完了です。

Synergistic Research 社製品に関するお問い合わせ

アイレックス株式会社 〒185-0022 東京都国分寺市東元町 3-6-13

Tel: 042-312-2887 Fax: 042-300-1175 info@eilex.jp